



RP 6004 TG

Schmalspuranhänger für Obst- und Weinbau mit Normalachse oder Triebachse



RP 5003

alpine trailers

Lochmann GmbH
I-39018 VILPIAN (BZ)
Meraner Straße 37
Tel. +39 0471 678630 - Fax +39 0471 678571
info@lochmann-erich.it

LOCHMANN 
alpine trailers

Schmalspur Obstbau-Anhänger



RP 8004 TG

LOCHMANN-Schmalspur-Obstbauanhänger

mit hydraulischem Dreiseitenkipper zeichnen sich durch eine **durchdachte Konstruktion** und eine **robuste, solide Verarbeitung** aus. Dahinter stehen **über 75 Jahre Erfahrung** im Anhängerbau.

Bei der Konstruktion der neuen Schmalspur- Anhänger für Obst- Weinbau hat sich LOCHMANN zum Ziel gesetzt, Fahrzeuge mit einer **reichhaltigen Serienausstattung** herzustellen.



RPT 1004 TX mit Brücke und Wänden aus HARDOX

WIRTSCHAFTLICHKEIT:

Dank seiner schmalen und niedrigen Bauweise eignet sich unser Schmalspuranhänger hervorragend als Kipp-Anhänger sowie als Paletten-Transportanhänger und ist somit das ideale Allzweckfahrzeug für alle Obst- und Weinbaubetriebe.

FAHRKOMFORT:

Zur Erhöhung der Sicherheit und des Fahrkomforts haben wir neue "Cantilever"-Tandemachsen mit untenliegenden zentralen Pendelbolzen entwickelt. Dadurch befinden sich Achsmittelpunkt und zentraler Pendelbolzen in einer Linie, wodurch eine höhere Stabilität und eine bessere Gewichtsverteilung auch im Bremsvorgang erreicht wird. Zusätzlich sind unsere Schmalspur-Anhänger mit mechanischen Achsführungen ausgestattet, welche das Verschieben der Achsen bei extremen Kurvenfahrten verhindern und eine genauere Spurstabilität gewährleisten.



RP 8004 TX

GRUNDAUSRÜSTUNG

- Dreiseitenkipper hydraulisch
- Kippmatik = zentrale Kipplagerverriegelung
- Rückwand auf Eckrungen mit Zentralverriegelung
- Untenanhängung mit Zugöse höhenverstellbar
- Kipphubbegrenzungsventil hydraulisch
- Bremse
- Unterlegkeile
- Lichtenanlage
- Bindehaken
- Federung
- Werkzeugkiste
- Stützfuß oder -rad
- Anhängerkupplung hinten
- Ital. Straßenzulassung



KIPPMATIK, zentralisierte Kipplagersteuerung (Patentiert)

KIPPMATIC = Zentrale Kipplagerverriegelung

Das Umschalten aller vier Kipplager erfolgt von der Fahrzeugstirnseite aus über einen zentralen Verstellhebel. Falsches Bedienen und Rahmenverwindungen werden nahezu ausgeschlossen.



Rückwand auf Eckrungen mit Zentralverriegelung:

Spezial-Bordwandverschlüsse mit automatischer Sicherung. Bordwand-Scharniere mit abnehmbaren Pendelbolzen. Großer Kippwinkel und weit hinten angebrachte Kipplager ermöglichen eine große Abschutthöhe Kipp-Hubbegrenzungsventil



Rückwand seitlich zu öffnen



Starke Kugel-Kipplager mit integrierten Kippmatik (Patentiert)

Robuster und verwindungssteifer Stahlrahmen:

Der Rahmen wird aus verschachtelten Stahlprofilen zusammen mit der V-Deichsel auf modernsten Roboteranlagen verschweißt. Die robuste Konstruktion ist ideal für extremste Einsatzbedingungen.

Stabile Stahlbordwände 3-Schichten-Einbrennlackierung Zugöse höhenverstellbar

SONDERAUSRÜSTUNG

- Triebachse (revisiert)
- Getriebe U.K. elektrisch schaltbar
- Bremse hydraulisch (Serie bei einigen Modellen)
- Bremse pneumatisch
- Auflaufbremse mit Rückmatik
- Aufsatzwände Metall
- Beschläge für Holzwände
- Bordwände Aluminium
- Seitenwände mit Zentralverriegelung (unten und oben zu öffnen)
- Rückwand mit automatischer Entriegelung unten
- Rückwand zum seitlich Öffnen
- Paletts - Führungsschienen
- Verlängerung vorne und hinten homologiert
- Zurrgurte, Bindespanner
- Schutzbügel vorne
- Kistenschoner
- Hinterachse hydraulisch anhebbar
- Sonderbereifung
- Stützfuß hydraulisch
- PVC Gleit - Flachprofil
- Rollbahnen abnehmbar
- Stabilisator
- INOX-Wanne für Maischetransport



RP8004T mit Verlängerung



RPT 8004 TX mit Polygonalen Stahlbordwänden und Aufsatzwänden



RP 6003 TG



RP 5003 T



RP 6004 TX mit Aluminium-Aufsatzwänden



Verlängerung und Schutzbügel



Rückwand mit automatischer Entriegelung unten



Ausführung mit Sonderlackierung



Sonderlackierung und Verlängerung vorne



Sonderlackierung und Verlängerung hinten



RP 8004 TG mit Verlängerung

Gestaltung: BERNI DESIGN.it

Einachs - Schmalspurkipper

Typ	Pallets	Zul. Gesamtgewicht	Bremsen	Bereifung	Achsen	B	C	D
RP 5003	3/4	5000 kg	mech.	10.0/75x15,3PR18	1	1400	3500	450
RP 5003 G	3/4	5000 kg	mech.	10.0/75x15,3PR18	1	1500	3500	450
RP 6003	3/4	6000 kg	hydr.	10.0/75x15,3PR18	1	1400	3500	450
RP 6003 G	3/4	6000 kg	hydr.	10.0/75x15,3PR18	1	1500	3500	450

Tandem - Schmalspurkipper

Typ	Pallets	Zul. Gesamtgewicht	Bremsen	Bereifung	Achsen	B	C	D
RP 5003 T	3/4	5000 kg	mech.	10.0/75x15,3PR10	2	1400	3500	450
RP 5003 TG	3/4	5000 kg	mech.	10.0/75x15,3PR10	2	1500	3500	450
RP 6003 T	3/4	6000 kg	hydr.	10.0/75x15,3PR10	2	1400	3500	450
RP 6003 TG	3/4	6000 kg	hydr.	10.0/75x15,3PR10	2	1500	3500	450
RP 6004 T	3/4	6000 kg	hydr.	10.0/75x15,3PR10	2	1400	4000	450
RP 6004 TG	3/4	6000 kg	hydr.	10.0/75x15,3PR10	2	1500	4000	450
RP 6004 TX	3/4	6000 kg	hydr.	10.0/75x15,3PR10	2	1600	4000	450
RP 8004 T	3/4	8000 kg	hydr.	10.0/75x15,3PR14	2	1400	4000	450
RP 8004 TG	3/4	8000 kg	hydr.	10.0/75x15,3PR14	2	1500	4000	450
RP 8004 TX	3/4	8000 kg	hydr.	10.0/75x15,3PR14	2	1600	4000	450
RP 1004 T	3/4	10000 kg	hydr.	10.0/75x15,3PR18	2	1600	4000	450

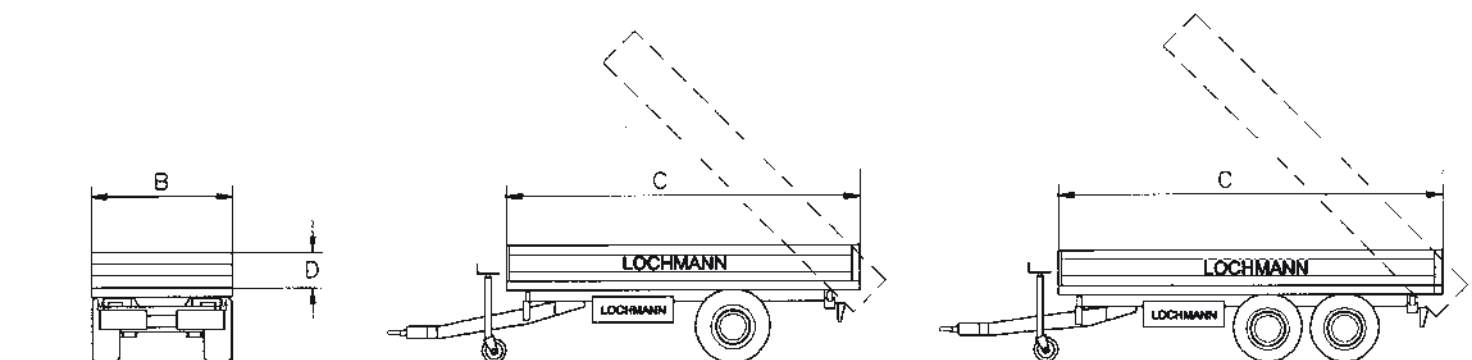

BEREIFUNGEN:



In unserem Werk in Vilpian fertigen wir mit Hilfe innovativer Computertechnologie und durch die Verwendung fortschrittlichster Werkstoffe auf modernsten Roboteranlagen **seit über 75 Jahren** Land- und Forstmaschinen in kompromissloser Qualität.



LOCHMANN

alpine trailers

I-39018 VILPIAN (BZ) - Meraner Straße 37 - Tel. +39 0471 678630
 Fax +39 0471 678571 - www.lochmann-erich.it - info@lochmann-erich.it