



Prolunga e barra di protezione



Sponda posteriore con sgancio automatico inferiore



Versione con verniciatura speciale



Verniciatura speciale e prolunga anteriore



Verniciatura speciale e prolunga posteriore



RP 8004 TG con prolunga

Rimorchi ribaltabili ad asse singola

Tipo	Pallets	Omologazione	Freni	Pneumatici	Assi	B	C	D
RP 5003	3/4	5000 kg	meccanici	10.0/75x15,3PR18	1	1400	3500	450
RP 5003 G	3/4	5000 kg	meccanici	10.0/75x15,3PR18	1	1500	3500	450
RP 6003	3/4	6000 kg	idraulici	10.0/75x15,3PR18	1	1400	3500	450
RP 6003 G	3/4	6000 kg	idraulici	10.0/75x15,3PR18	1	1500	3500	450

Rimorchi ribaltabili ad asse tandem

Tipo	Pallets	Omologazione	Freni	Pneumatici	Assi	B	C	D
RP 5003 T	3/4	5000 kg	meccanici	10.0/75x15,3PR10	2	1400	3500	450
RP 5003 TG	3/4	5000 kg	meccanici	10.0/75x15,3PR10	2	1500	3500	450
RP 6003 T	3/4	6000 kg	idraulici	10.0/75x15,3PR10	2	1400	3500	450
RP 6003 TG	3/4	6000 kg	idraulici	10.0/75x15,3PR10	2	1500	3500	450
RP 6004 T	3/4	6000 kg	idraulici	10.0/75x15,3PR10	2	1400	4000	450
RP 6004 TG	3/4	6000 kg	idraulici	10.0/75x15,3PR10	2	1500	4000	450
RP 6004 TX	3/4	6000 kg	idraulici	10.0/75x15,3PR10	2	1600	4000	450
RP 8004 T	3/4	8000 kg	idraulici	10.0/75x15,3PR14	2	1400	4000	450
RP 8004 TG	3/4	8000 kg	idraulici	10.0/75x15,3PR14	2	1500	4000	450
RP 8004 TX	3/4	8000 kg	idraulici	10.0/75x15,3PR14	2	1600	4000	450
RP 1004 T	3/4	10000 kg	idraulici	10.0/75x15,3PR18	2	1600	4000	450

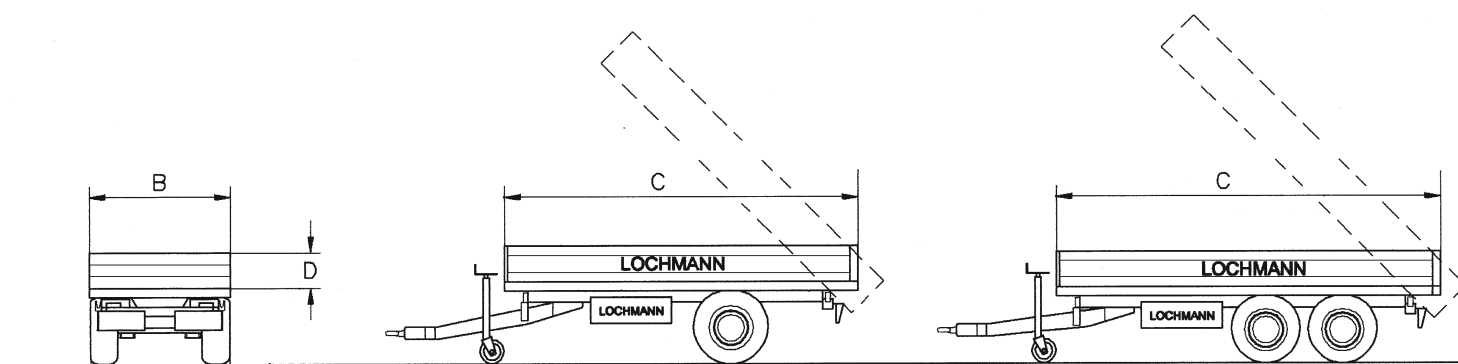

Nel nostro stabilimento di Vilpiano costruiamo macchine agricole e forestali di una qualità senza compromessi su impianti robotizzati e con l'ausilio di alta tecnologia e materiali all'avanguardia. **Da oltre 75 anni.**



Impresa dell'
ALTO ADIGÈ

Modifiche riservate - Tutti dati approssimativi

© Lochmann Srl - 10/2023

PNEUMATICI:



LOCHMANN
alpine trailers

I-39018 VILPIANO (BZ) - Via Merano, 37 - Tel. +39 0471 678630
Fax +39 0471 678571 - www.lochmann-erich.it - info@lochmann-erich.it

Gestaltung: BERNI DESIGN

alpine trailers



RP 6004 TG

Rimorchi serie frutteto
ad asse normale o motrice



RP 5003

Lochmann Srl
I-39018 VILPIANO (BZ)
Via Merano, 37
Tel. +39 0471 678630 - Fax +39 0471 678571
info@lochmann-erich.it

LOCHMANN
alpine trailers

Rimorchi serie frutteto



RP 8004 TG

I rimorchi LOCHMANN serie frutteto

a ribaltamento trilaterale si distinguono da un **concetto ben progettato e da una lavorazione robusta e solida**, consolidata da **oltre 75 anni di esperienza** nella costruzione di macchine agricole.

Con la realizzazione della nuova serie di rimorchi per frutteto, la LOCHMANN si è posta l'obiettivo di produrre macchine agricole **con un'ampia dotazione di serie**.



RPT 1004 TX con pianale e sponde in HARDOX

EFFICIENZA:

Grazie alla sua costruzione stretta e bassa, il nostro rimorchio a carreggiata stretta è ideale sia come rimorchio per il ribaltamento che come rimorchio per il trasporto di pallet, diventando così il veicolo polivalente ideale per tutte le aziende frutticole e vitivinicole..

COMFORT DI GUIDA:

Per aumentare la sicurezza e il comfort di guida, abbiamo sviluppato una nuova sospensione a tandem „Cantilever“ con perno centrale nella parte inferiore della balestra e in linea con gli assali. Ciò garantisce una migliore distribuzione dei pesi e minore usura dei pneumatici.

Inoltre gli assali sono dotati di guide meccaniche, che impediscono lo spostamento dell'asse in sterzate strette, aumentando la stabilità di marcia.



RP 8004 TX

DOTAZIONE DI SERIE

- Cassone ribaltabile trilaterale idraulico
- Kippmatic = comando centrale del ribaltabile
- Sponda posteriore su piantoni con chiusura centralizzata
- Occhione regolabile in altezza
- Valvola fine corsa del ribaltabile
- Freno
- Cunei ruota
- Impianto luci
- Fasce d'ancoraggio
- Balestrato
- Cassetta portaattrezzi
- Ruota oppure piede d'appoggio
- Gancio di traino posteriore
- Omologazione italiana



KIPPMATIC, comando centrale del ribaltabile. (brevettato)

KIPPMATIC = comando centrale del ribaltabile

La direzione del ribaltabile è comandata da una leva centrale: si riduce notevolmente il rischio di piegare i telai per una errata posizione dei perni.



Sponda posteriore su piantoni con apertura sotto e sopra:

Maniglie chiusure sponde con sicura automatica.

Cerniere per sponde con perno staccabile.

Ampio raggio di ribaltamento grazie al supporto ribaltabile in posizione arretrata.

Valvola idraulica di fine corsa del ribaltabile.



Sponda posteriore apribile di lato

Robusto telaio e timone a V in costruzione antitorsione,

entrambi saldati su innovativi impianti robotizzati, si prestano anche per trasporti estremamente impegnativi.



Robuste cerniere a sfera per ribaltamento con Kippmatic integrato

Solide sponde in acciaio.

Verniciatura a forno a 3 strati.

Occhione regolabile in altezza.

ACCESSORI

- Asse motrice (revisionata)
- Riduttore a comando elettrico
- Impianto frenante idraulico (di serie per alcuni modelli)
- Impianto frenante pneumatico
- Impianto frenante ad inerzia
- Soprasponde in acciaio
- Ferramenta per soprasponde in legno
- Sponde in alluminio
- Sponde laterali con chiusura centralizzata (apribili sotto e sopra)
- Sponda posteriore a sganciamento automatico
- Sponda poster. apribile di lato
- Guide per paletts
- Prolunghe anteriori e posteriori (omologate)
- Verricelli tendifune/fasce d'ancoraggio
- Arco di protezione anteriore
- Protezione per cassoni
- Asse posteriore a rialzo idraulico
- Pneumatici speciali
- Piede d'appoggio idraulico
- Profilo piano scorrevole in PVC
- Rulliere rimovibili
- Stabilizzatore
- Vasca inox



RP8004T con prolunga



RPT 8004 TX con sponde poligonali e soprasponde



RPT 6004 TG con sponde poligonali e asse motrice



RP 5003 T



RP 6004 TX con sponde in alluminio